



2.0 RIDUTTORI A VITE SENZA FINE WORM GEARBOXES SCHNECKENGETRIEBE

| | | | Pag. Page Seite |
|------|------------------------------|----------------------------------|-----------------------|
| 2.1 | Caratteristiche tecniche | <i>Technical characteristics</i> | 18 |
| 2.2 | Designazione | <i>Designation</i> | 20 |
| 2.3 | Versioni | <i>Versions</i> | 22 |
| 2.4 | Lubrificazione | <i>Lubrication</i> | 27 |
| 2.5 | Carichi radiali e assiali | <i>Axial and overhung loads</i> | 31 |
| 2.6 | Prestazioni riduttori | <i>Gearboxes performances</i> | 34 |
| 2.7 | Prestazioni motoriduttori | <i>Gearmotors performances</i> | 46 |
| 2.8 | Dimensioni | <i>Dimensions</i> | 56 |
| 2.9 | Accessori alberi lenti | <i>Accessories output shafts</i> | 73 |
| 2.10 | Accessori braccio di rezione | <i>Accessories torque arm</i> | 74 |

RI
RMI
RMI..G..



CR
CB

CRI
CRMI
CRMI..G..



2.1 Caratteristiche tecniche

I nostri riduttori a vite senza fine vengono realizzati seguendo il criterio della massima affidabilità nel tempo, risultato ottenuto utilizzando ottimi materiali e moderni criteri di progettazione.

Carcasse, flange e piedi sono realizzati in ghisa meccanica G20 UNI 5007 ad esclusione dei modelli di bassa potenza (28-40-50-63-70) per i quali è invece utilizzato l'alluminio SG-AISI UNI 1706.

Le viti senza fine sono realizzate in acciaio e vengono cementate, temprate e rettificate. La rettifica sul filetto, nei rapporti di riduzione per i quali il valore del modulo lo consente, viene eseguita con profilo ZI migliorando così i contatti tra le superfici dentate e, conseguentemente, il rendimento e la silenziosità di funzionamento.

La corona ha il mozzo in ghisa G20 sul quale viene riportata una fusione in bronzo GCuSn12 UNI7013.

Il Giunto è realizzato in OT58 UNI5705-65.

Sono utilizzati cuscinetti a rulli conici o radiali a sfere di qualità per garantire una lunga durata.

Il programma di fabbricazione prevede anche, l'applicazione di un limitatore di coppia con allarme di arresto e l'assemblaggio con variatore.

2.1 Technical characteristics

Our gearboxes are manufactured with high quality material and modern design in order to guarantee the maximum reliability and duration.

Housings, flanges and feet are made out of engineering cast iron G20 UNI 5007 excluding the smaller sized models (28-40-50-63-70) for which aluminium SG-AISI UNI 1706 is utilized instead.

Wormshafts are made of steel and are casehardened, hardened and ground.

The thread grinding in the gear ratios that the module value permits is carried out with ZI-Profile. This improves the contact between the toothed surfaces and therefore performance and reduces operating noise.

The wormwheel has a G20 cast iron hub onto which a casting in GCuSn12 UNI7013 bronze is fitted.

Material Coupling: Brass OT58 UNI 5705/65.

To guarantee a long life, taper roller bearing or radial ball bearings are used.

Our range also provides possible application of torque limiters equipped with stop devices and assembly on to variators.

2.1 Technische Eigenschaften

Unsere Untersetzungsgetriebe werden unter Verwendung von besten Materialien und mit modernsten Herstellungsmethoden hergestellt, um eine maximale Zuverlässigkeit sowie eine lange Lebensdauer zu garantieren.

Außer bei den Modellen mit niedriger Leistung, bei welchen Aluminium SG-AISI UNI 1706 verwendet wird, werden alle Gehäuse, Flansche und Sockel aus Maschinenguß G20 UNI 5007 gefertigt.

Die Schnecken sind aus einsatzgehärtetem, gehärtetem und geschliffenem Stahl.

Das Gewindeschleifen erfolgt in den vom Modulwert zulässigen Übersetzungsverhältnissen mit ZI-Profil, wodurch die Kontakte zwischen den verzahnten Oberflächen und folglich die Leistung und der geräuscharme Betrieb verbessert werden.

Das Schneckenrad hat eine Nabe aus Gußeisen G20, auf die ein Guß aus Bronze GCuSn12 UNI7013 aufgetragen wird.

KUPPLUNG: Messing OT58 UNI 5705/65;

Um eine lange Lebensdauer zu gewährleisten, werden Kegelrollenlager oder Radialkugellager von hoher Qualität verwendet. Die Getriebe können mit einer Rutschkupplung, einem einstellbaren Drehmomentbegrenzer und mit einem Drehzahlregler ausgerüstet werden.

2.1 Caratteristiche tecniche

CARATTERISTICHE PECULIARI:

- Ingombri **Ridotti**;
- Semplicità di connessione;
- **NO** Fretting;
- **NO** Vibrazioni;
- Progettato per garantire efficienza e affidabilità con Servizi Gravosi in presenza di urti e con numerosi avviamenti.

MATERIALE:

Ottone: OT58 UNI 5705/65;

AFFIDABILITA':

La scelta di utilizzare un materiale come l'ottone garantisce affidabilità al componente/prodotto:

- NO Fretting;
- NO Consumo linguetta;

MANUTENZIONE:

- Facilità di Montaggio motore;
- Facilità di Smontaggio

MODULARITA':

-Possibilità di utilizzare il giunto sulle serie "U" - "RMI...G..." - "CRMI...G"- "S".

TEMPI DI CONSEGNA:

- Maggiore modularità del prodotto;
- Stock a magazzino del prodotto **assemblato**.

2.1 Technical characteristics

SPECIAL FEATURES:

- Reduced** Sizes
- Simplified connections**
- No fretting**
- No vibrations**
- Designed in order to warrant efficiency and reliability with heavy duty in case of bumps and frequent start-ups*

MATERIAL:

Brass OT58 UNI 5705/65

RELIABILITY

The choice of using materials such as brass and or technopolymer assures a high standard of reliability either for a single piece or a assembled product

- No fretting;
- No key wasting;

MAINTENANCE:

- Easy motor assembly;
- Easy disassembly.

MODULARITY:

Possibility of coupling's using specially those of "U", RMI...G", - "CRMI...G" - "S" series.

DELIVERY DATES

- Higher product's modularity
- Stock warehouse finished product.

2.1 Technische Eigenschaften

SONDERMERKMALE:

- Verringerter Platzbedarf;
- Einfacher Anschluss;
- Keine Abnutzung;
- Keine Vibrationen;
- Gewährleistet Effizienz und Zuverlässigkeit bei hoher Belastung, Stossbeeinträchtigung und zahlreichen Maschinen-Starts.

MATERIAL:

Messing: OT58 UNI 5705/65;

ZUVERLÄSSIGKEIT:

Die Wahl eines Materials wie Messing und/oder technischer Kunststoff verleiht dem Bauteil/Produkt hohe Zuverlässigkeit:

- KEINE Abnutzung;
- KEIN Keilnutverschleiss;

WARTUNG:

- Einfacher Motoreinbau;
- Einfacher Ausbau.

MODULARITÄT

Die Kupplung kann in den Serien „U“ – „RMI...G...“ – „CRMI...G“ und „S“ verwendet werden.

LIEFERZEITEN:

- Größere Modularität des Produktes;
- Montiertes Produkt

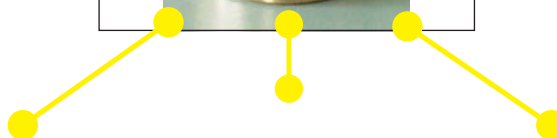















UMI...







RMI...G...
CRMI...G...

SM...

2.2 Designazione
2.2 Designation
2.2 Bezeichnung

| | Grandezza Size Größe | Versione Version Ausführung | ir | Giunto Coupling Kupplung | (*) IEC | [*1] | [*2] | [*3] [*4] [*5] [*6] | | | | [*7] | [*8] | Designazione Motori Designation Motors Bezeichnung Motoren | 147 | | | | | | | | | | | | | |
|------------|----------------------------|-----------------------------------|----|--|---|------|------|--|--|--|---|------|---|---|---|---|--|---|---|--|----|--|--|---|------|---|------------------------|---|
| | | | | | | | | Limitatore Coppia/Torque Limiter Rutschkupplung | | | | | | | | | | | | | | | | | | | | |
| RMI | 28 | S I D | 7 |  - G |  44 56(B5) ... 315(B5) | - | - | | | | | - | Ø 25 |  (standard) | RMI 40 1/20 S B 63(B5) |  | | | | | | | | | | | | |
| | 40 | | | | | | | | | | | | | | PP P FL (F1) (F2) (F3) (F4) | Grandezze Sizes Größe 40 50 63 |  T63... | - | - | | 77 | | | - | Ø 25 |  | RMI 40 1/20 S B 63(B5) |  |
| | 50 | | | | | | | | | | | | | | | | | | | | | | | | | | | |
| | 63 | | | | | | | | | | | | | | | | | | | | | | | | | | | |
| | 70 | | | | | | | | | | | | | | | | | | | | | | | | | | | |
| 85 | 22 | 100 | - | - | - | - | | | | | - | Ø 25 |  | RMI 40 1/20 S B 63(B5) |  | | | | | | | | | | | | | |
| 110 | | | | | | | | | | | | | | | | | | | | | | | | | | | | |
| 130 | | | | | | | | | | | | | | | | | | | | | | | | | | | | |
| 150 | | | | | | | | | | | | | | | | | | | | | | | | | | | | |
| RI | 180 | | | | | | | | | | | | | | | | | | | | | | | | | | | |

| | Grandezza Size Größe | Versione Version Ausführung | Vers. montaggio Mounting vers. Montageaus | ir | Giunto Coupling Kupplung | IEC | [*1] | [*2] | Flangia Flange Flansch | [*3] [*4] [*5] [*6] | | | | [*7] | Designazione Motori Designation Motors Bezeichnung Motoren | 147 | | | | | | | | | | | | | | | |
|-------------|----------------------------|-----------------------------------|---|------|--|---|------|------|------------------------------|--|---|---|---|------|--|---|---|---|-----|--|--|---|---|---|---|---|---|---|------|---|-------------------------------|
| | | | | | | | | | | Limitatore Coppia/Torque Limiter Rutschkupplung | | | | | | | | | | | | | | | | | | | | | |
| CRMI | 28/28 | S I D | 1 | 140 |  - |  44 56(B5) ... 315(B5) | - | - | - | | | | | - | Ø 25 |  | CRMI 40/85 S1 1/980 63(B5) | | | | | | | | | | | | | | |
| | 28/40 | | | | | | | | | | | | | | | | A | 2 | 200 | Grandezze Sizes Größe 40/... 50/... 63/... |  T63... | - | - | - | - | - | - | - | Ø 25 |  | CRMI 40/85 S1 1/980 T63A65 |
| | 28/50 | | | | | | | | | | | | | | | | | | | | | | | | | | | | | | |
| | 28/63 | | | | | | | | | | | | | | | | | | | | | | | | | | | | | | |
| | 40/70 | | | | | | | | | | | | | | | | | | | | | | | | | | | | | | |
| | 40/85 | | | | | | | | | | | | | | | | | | | | | | | | | | | | | | |
| | 50/110 | | | | | | | | | | | | | | | | | | | | | | | | | | | | | | |
| | 63/130 | | | | | | | | | | | | | | | | | | | | | | | | | | | | | | |
| | 85/150 | | | | | | | | | | | | | | | | | | | | | | | | | | | | | | |
| | 85/180 | | | | | | | | | | | | | | | | | | | | | | | | | | | | | | |
| | | | | | | | | | | | | | | | | | | | | | | | | | | | | | | | |
| CRI | | 23 25 | 23 25 | 8000 | - | - | - | - | - | - | - | - | - | - | - | CRI 40/85 S1 1/980 |  | | | | | | | | | | | | | | |

| | Grandezza Size Größe | Versione Version Ausführung | ir | (*) IEC | [*1] | [*2] | [*3] [*4] [*5] [*6] | | | | [*7] | [*8] | Designazione Motori Designation Motors Bezeichnung Motoren | 147 | | | | | | | | | | | | | | | |
|-----------|----------------------------|-----------------------------------|--|---|------|------|--|---|---|---|------|------|--|---|--|---|--|---|---|---|---|---|---|---|---|------|---|------------------------|---|
| | | | | | | | Limitatore Coppia/Torque Limiter Rutschkupplung | | | | | | | | | | | | | | | | | | | | | | |
| CB | - | 40 50 70 85 110 | vedi tabelle see tables siehe Tabellen |  45 56(B5) ... 315(B5) | - | - | | | | | | - | Ø 25 |  | CB 40 1/82.7 63(B5) |  | | | | | | | | | | | | | |
| | | | | | | | | | | | | | | | F /F P PP F1 F2 F3 F4 | - |  T63... | - | - | - | - | - | - | - | - | Ø 25 |  | CB 40 1/82.7 T63A65 |  |
| | | | | | | | | | | | | | | | | | | | | | | | | | | | | | |
| CR | | 26 | | - | - | - | - | - | - | - | - | - | - | - | - | CR 40 1/82.7 |  | | | | | | | | | | | | |

* Se non conforme alle specifiche dimensionali IEC precisare diametro foro e flangia (es. 14/120)

* If not conform to IEC specifications please specify diameter of wormshaft's bore and flange (i.e. :14/200)

* Falls nicht nach IEC, bitte Durchmesser der Eingangswellenbohrung und des Flansches angeben (z.B.: 14/200)

- **[*1] Bisporgenza Vite:**
1)RI-RMI CR-CB
Nessuna indicazione = vite senza bisporgenza;
B = vite con bisporgenza.

2)CRI-CRMI

Nessuna indicazione = vite senza bisporgenza;
B:Ex-CRI28/50..B-Bisporgenza 2°
...B:Ex-CRI28/50..28B-Bisporgenza 1°

B.. B:Ex-CRI28/50..B28 B - Bisporgenza 1° e 2°.

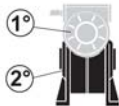

N.B.

Per le grandezze 40, 50, 63 sono possibili solo queste configurazioni:

RMI: La bisporgenza è realizzata solo con giunto;

CRMI: La bisporgenza sul 1° è realizzata solo con giunto;

- **[*2] Cuscinetti Conici Uscita:**
Nessuna indicazione = Cuscinetti Uscita del tipo radiale a una corona di sfere;
C = Cuscinetti conici in uscita.
N.B. Per Le versioni con limitatore di coppia questa opzione non è disponibile.
- **[*3] [*4] [*5] [*6] :** Limitatore di Coppia:
Vedere Capitolo 4.0 del presente catalogo.
- **[*7] Diametro albero:**
Nessuna indicazione = diametro foro standard;
diametro foro opzionale = (vedi tabella).

- **[*1] Double Extended Input Shaft**
1)RI-RMI CR-CB

No indications = input shaft without double extension;
B = double extended input shaft.

2)CRI-CRMI

No indications = input shaft without double extension;
B:Ex-CRI28/50..B-Double Extension 2°
...B:Ex-CRI28/50..28B-Double Extension 1°

B..B:Ex-CRI28/50..B28 B-Double Extension 1° and 2°.

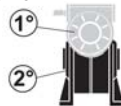

N.B.

These are the only configurations possible for sizes 40, 50, 63:

RMI: The double extension is made by using a coupling;

CRMI: The double extension on 1° is made by using a coupling;

- **[*2] Tapered Output Bearings:**No indications = Output Radial Ball Bearing
C = Tapered output bearings.

N.B. For the versions using limiters

- **[*3] [*4] [*5] [*6] :** Torque Limiters:
See Chapter 4.0 in this catalog.
- **[*7] Shaft Diameter:**
No indications = standard hole diameter;
optional hole diameter = (see table).

- **[*1] Doppelseitige Schneckenwelle**
1)RI-RMI CR-CB

Keine Angabe = Schnecken ohne doppeltes Wellenende
B = Schnecke mit doppeltem Wellenende

2)CRI-CRMI

Keine Angabe = Schnecke ohne doppeltes Wellenende

B: Ex- CRI28/50..B 2°
...B:Ex-CRI28/50..28B 1°

B.. B:Ex-CRI28/50..B28 B 1° und 2°

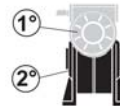

Hinweis

Für die Größen 40, 50, 63 sind nur diese Konfigurationen möglich

RMI: Das doppelte Wellenende wurde nur mit Kupplung hergestellt;

CRMI: Das doppelte Wellenende auf 1° wurde nur mit Kupplung hergestellt;

- **[*2] Abtriebskegellager:**
Keine Angabe = Abtriebslager vom Typ Radial-Kugellager;
C = Ausgangskegellager.

Hinweis: Für die Ausführung mit Drehzahlbegrenzer

- **[*3] [*4] [*5] [*6] :** Rutschkupplung:
Siehe Kapitel 4 dieses Katalogs.

- **[*7] Wellendurchmesser:**
Keine Angabe = Standard-Bohrungsdurchmesser
Optionaler Bohrungsdurchmesser = (siehe Tabelle).

| | | Grandezza - Size - Größe | | | | | | | | | |
|------------|----------|--------------------------|----------------|----------------|----------------|----------------------------------|----------------------------------|--------------------------------------|----------------------------|-------------------|------------------------------|
| RI - RMI | | 28 | 40 | 50 | 63 | 70 | 85 | 110 | 130 | 150 | 180 |
| CRI - CRMI | | 28/28 | 28/40 40/40 | 28/50 40/50 | 28/63 40/63 | 28/70 40/70 50/70 63/70 | 40/85 50/85 63/85 70/85 | 50/110 63/110 70/110 85/110 | 63/130 70/130 85/130 | 85/150 110/150 | 85/180 110/180 130/180 |
| CR - CB | | — | 40 | 50 | — | 70 | 85 | 110 | — | — | — |
| D H7 | Standard | 14 | 19 | 24 | 25 | 28 | 32 | 42 | 48 | 55 | 65 |
| | Optional | - | (18) | (25) | - | - | (35) | - | - | - | - |

- **[*8] Lato flangia uscita:**
Nessuna indicazione = flangia uscita con montaggio destro (flange dal lato come indicato nelle figure del catalogo);
SIN = flange uscita con montaggio sinistro (flange dal lato opposto alle figure indicate a catalogo).

ALTRE SPECIFICHE:

- posizione della morsettiera del motore se diversa da quella standard (1)
- lubrificante (non per i tipi 28,40,50,63, 70,85 già lubrificati a vita)
- elica della vite sinistra (esecuzione speciale)
- posizione di montaggio con indicazione tappi di livello e sfiato; se non specificato si considerano standard le posizioni M1

ACCESSORI

- alberi lenti
- braccio di reazione

- **[*8] Mounting position output side:**
No indication (standard) = output flange on right side (like indicated in the figures);
SIN = output flange on left side (flanges on the opposite side like indicated in figures).

FURTHER SPECIFICATION:

- terminal board box position if different from standard (1)
- lubrication (except for size 28,40,50,63, 70,85 lubricated for life)
- left helix (special version)
- mounting position. Indications must be given regarding level and breather plugs. If not specified positions 01 are considered standard

ACCESSORIES

- output shafts
- Torque arm

- **[*8] Montageseite Abtriebsflansch:**
Keine Angabe (Standard) = Abtriebsflansch rechts (wie in den Abbildungen dargestellt)
SIN = Abtriebsflansch links (gegenüber der Position in den Katalogabbildungen).

WEITERE SPEZIFIKATIONEN:

- Stellung des Klemmenkastens des Motors, falls diese von der Standard- Ausführung abweicht (1)
- Schmiermittelfüllung (außer bei den wartungsfreien Typen 28,40,50,63,70,85)
- Linksgängige Schraubenlinie der Schnecke (Spezialausführung)
- Montagestellung mit Angabe der Ölpegel und Entlüfterstöpsel. Falls nicht anders angegeben, gelten die Pos. 01 als Standard.

ZUBEHÖR

- Abtriebswellen
- Drehmomentstütze

2.3 Versioni

2.3 Versions

2.3 Ausführungen

RI

RMI

Senso di rotazione standard
Standard direction of rotation
Drehrichtung Standard

S

28 - 180

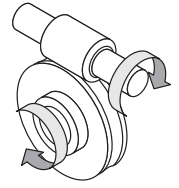
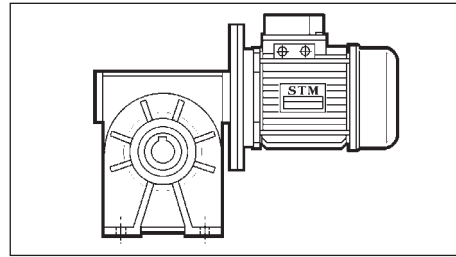
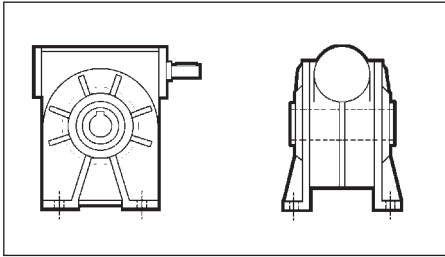

I

28 - 180

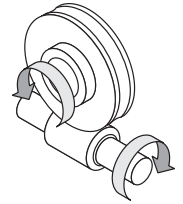
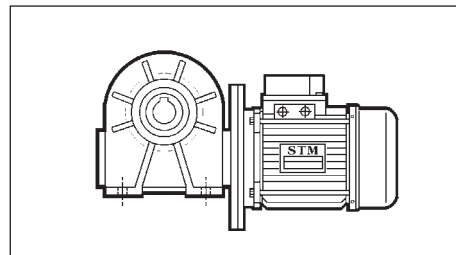
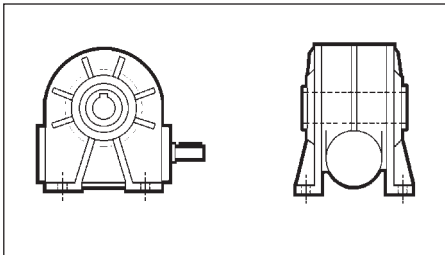

D

28 - 180

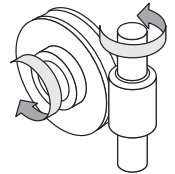
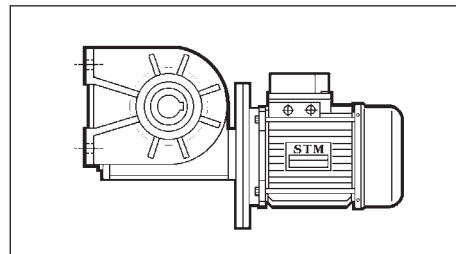
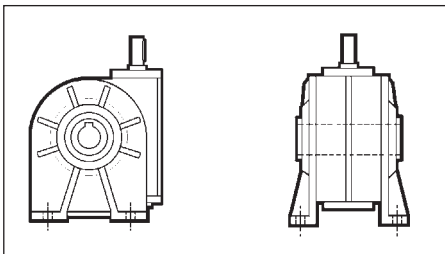

FL

(F1, F2, F3, F4)
28 - 180

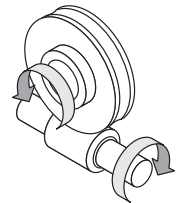
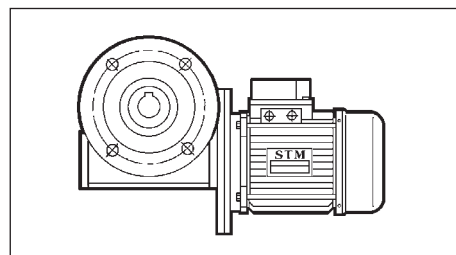
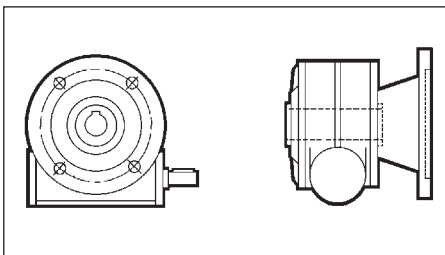

P

28, 85 - 180

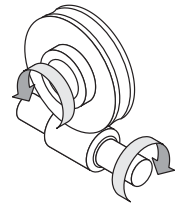
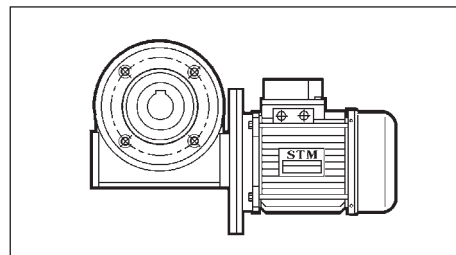
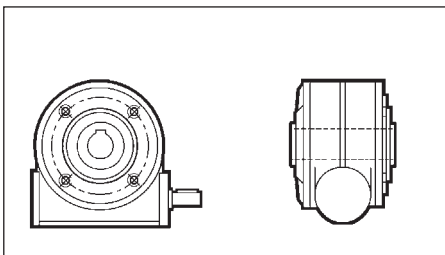

PP

40 - 70

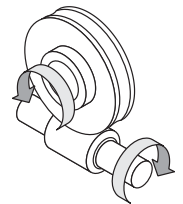
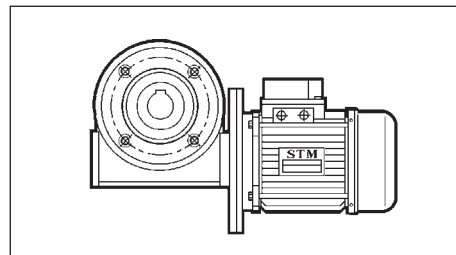
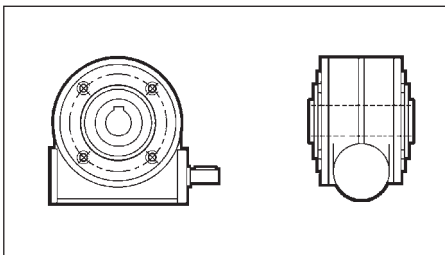

STANDARD

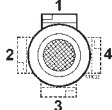

Posizione morsettieria
Terminal board position
Lage des Klemmenkastens

Il senso dell'elica è destro
The helix is right-handed
Die Schnecke ist rechtsgängig

CRI - CRMI

Versione di montaggio / Mounting version Montageausführungen

Senso di rotazione standard
Standard direction of rotation
Drehrichtung Standard

S
28 - 180

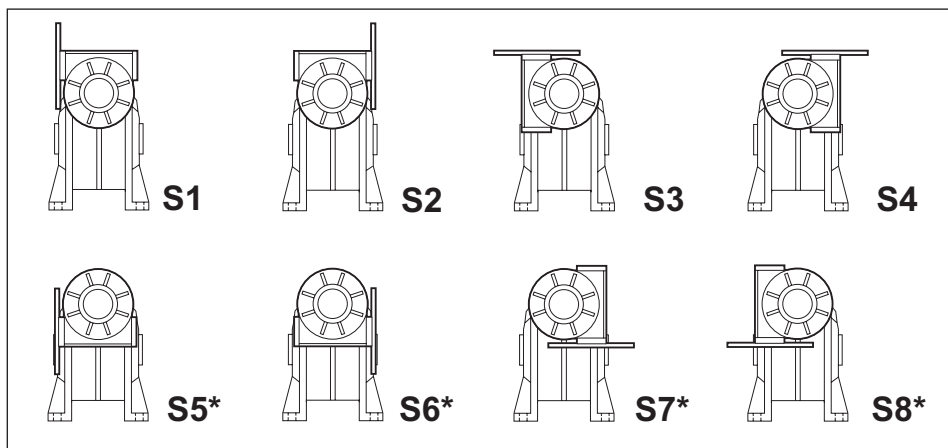

S1
S2



S3
S8



S4
S7

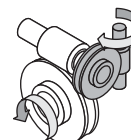

S5
S6

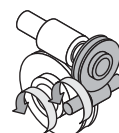

I
28 - 180

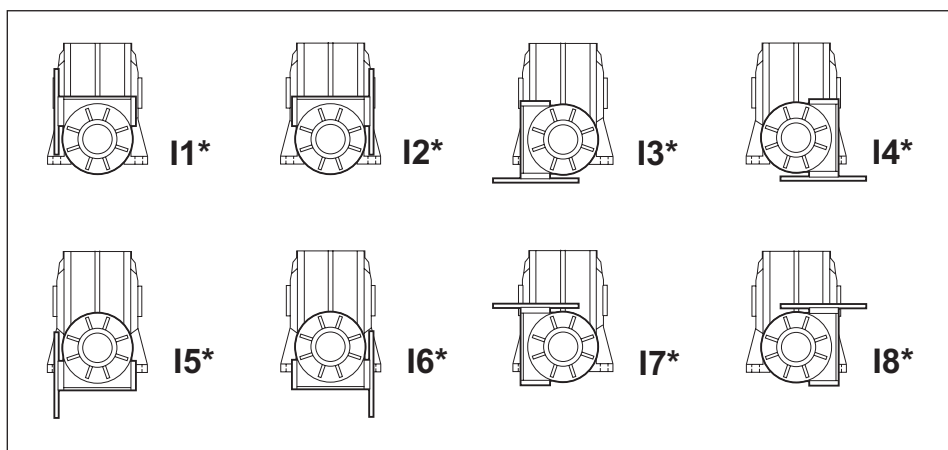

I1
I2
D5
D6



I3
I7
D4
D7



D
28 - 180

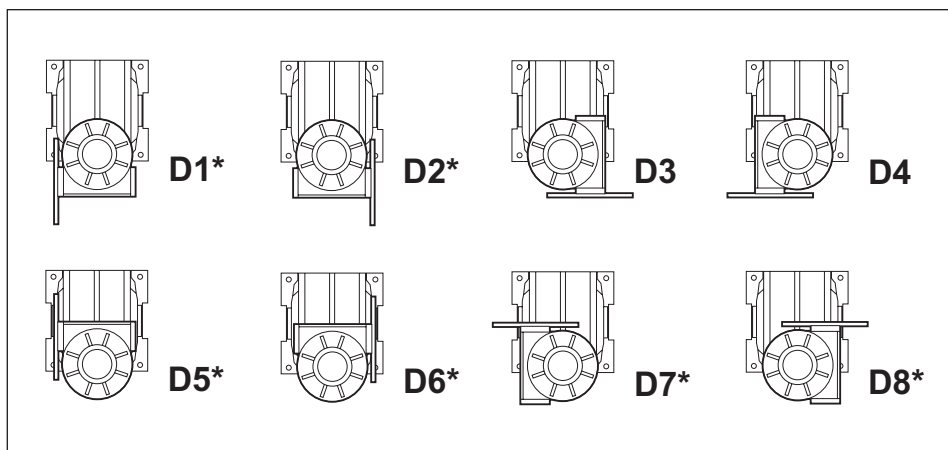

I4
I8
D3
D8



I5
I6
D1
D2



Posizione morsettiera / Terminal board position / Lage des Klemmenkastens

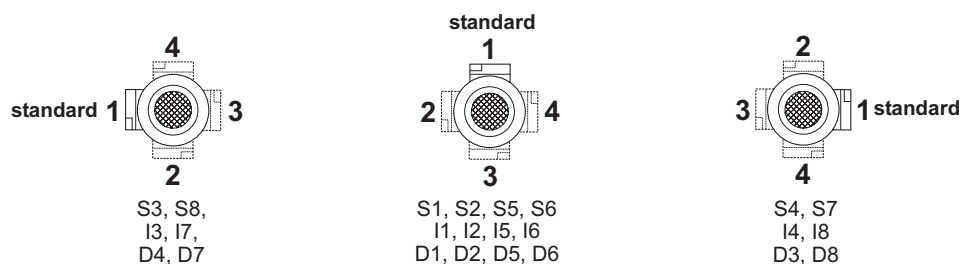

Il senso dell'elica è destro
The helix is right-handed
Die Schnecke ist rechtsgängig

N.B.
Per l'utilizzo di riduttori PAM o motoriduttori, per le versioni contrassegnate con (*) chiedere l'applicabilità delle flange B5 e B14 al ns. Servizio tecnico.

NOTE:
When selecting motorised or PAM (motorflange pre-arranged) gearboxes please ask our technicians availability of B5 and B14 flanges on the version marked (*).

HINWEIS:
Während der Auswahl (der motorisierte oder PAM Getriebe – mit Motorflansch aufgebaut) bitte unsere Techniker die Möglichkeit B5/B14 Flansch auf der benötigte Ausführung befragen.



CRI - CRMI

Versione di montaggio / Mounting version Montageausführungen

Senso di rotazione standard
Standard direction of rotation
Drehrichtung Standard

A
(FL, F1
F2, F3, F4)
28 - 180

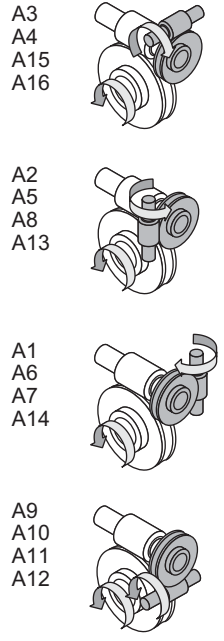
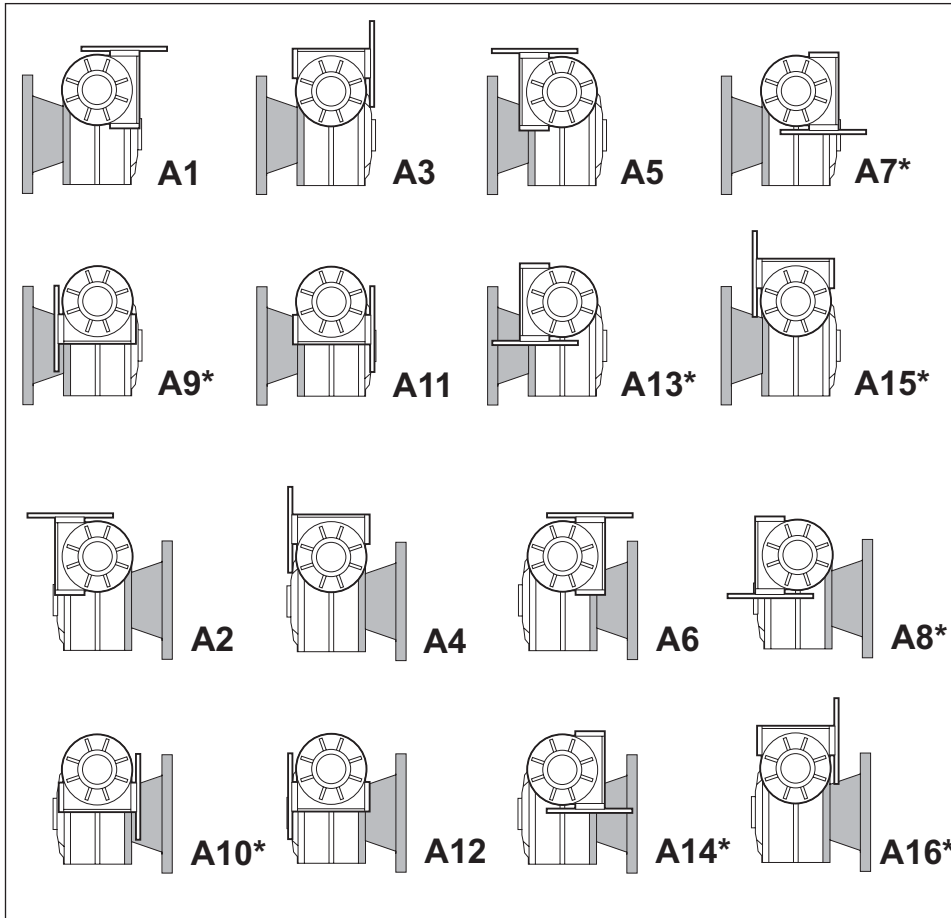

Il senso dell'elica è destro
The helix is right-handed
Die Schnecke ist rechtsgängig

Posizione morsettiera / Terminal board position / Lage des Klemmenkastens

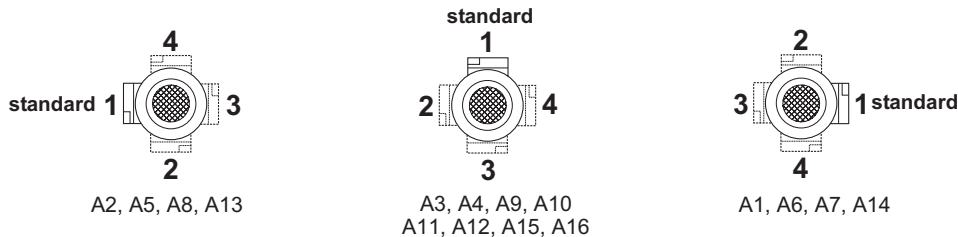

N.B.
Per l'utilizzo di riduttori PAM o motoriduttori, per le versioni contrassegnate con (*) chiedere l'applicabilità delle flange B5 e B14 al ns. Servizio tecnico.

NOTE:
When selecting motorised or PAM (motorflange pre-arranged) gearboxes please ask our technicians availability of B5 and B14 flanges on the version marked (*).

HINWEIS:
Während der Auswahl (der motorisierte oder PAM Getriebe – mit Motorflansch aufgebaut) bitte unsere Techniker die Möglichkeit B5/B14 Flansch auf der benötigte Ausführung befragen.

CRI - CRMI

Versione di montaggio / Mounting version Montageausführungen

Senso di rotazione standard
Standard direction of rotation
Drehrichtung Standard

A
(PP)
40 - 70

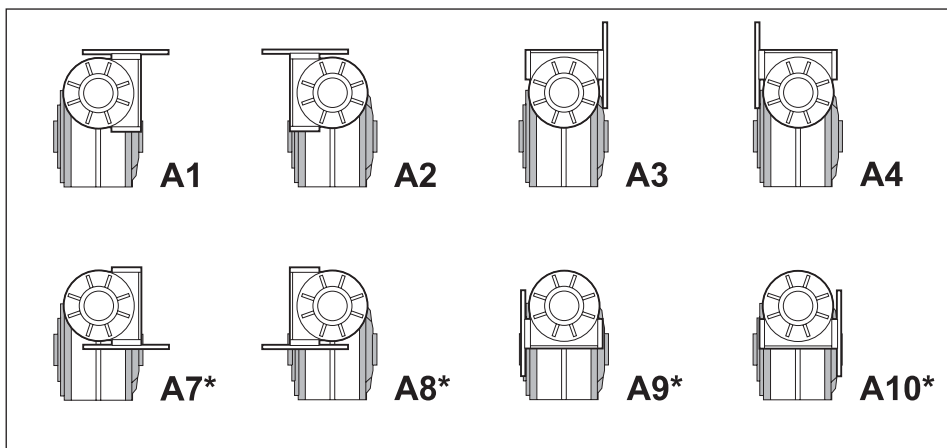

A3
A4
A15
A16



A2
A5
A8
A13



A1
A6
A7
A14

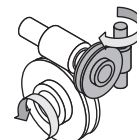

A9
A10
A11
A12

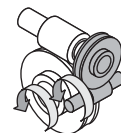

Il senso dell'elica è destro
The helix is right-handed
Die Schnecke ist rechtsgängig

A
(P)
28,
85 - 180

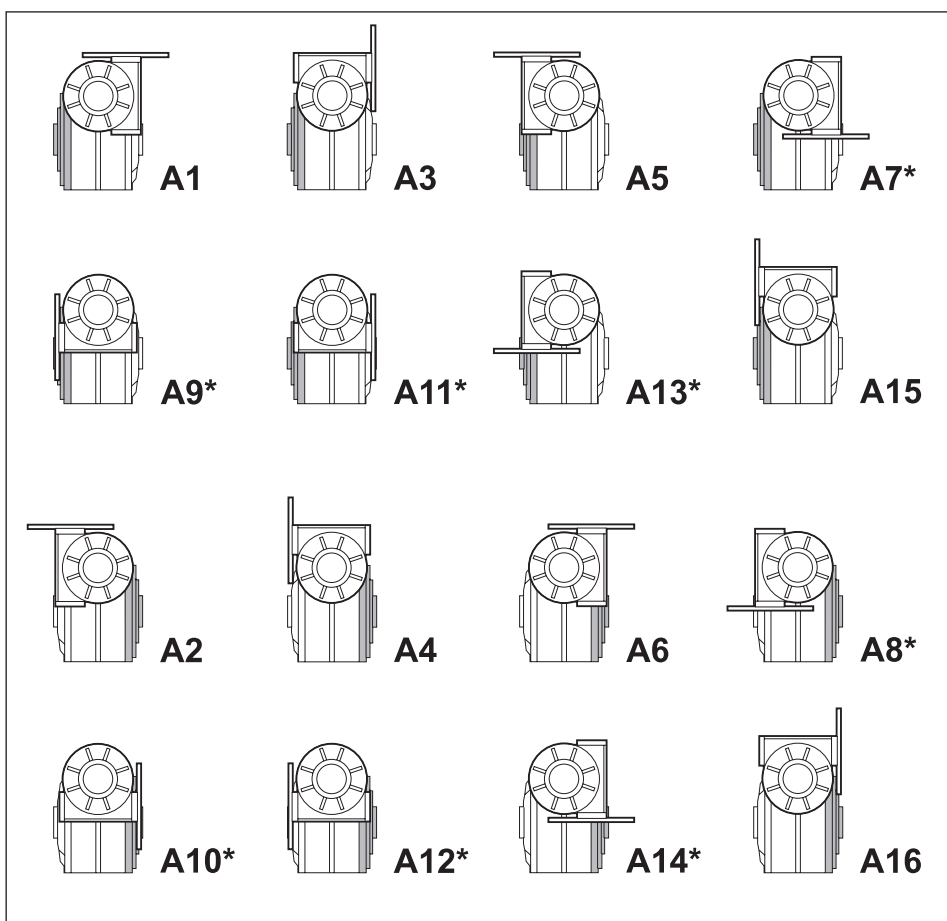

Posizione morsettiera / Terminal board position / Lage des Klemmenkastens

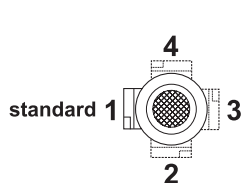

A2, A5, A8, A13

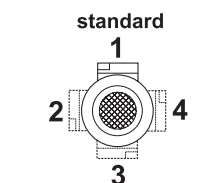

A3, A4, A9, A10
A11, A12, A15, A16

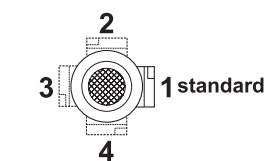

A1, A6, A7, A14

N.B.
Per l'utilizzo di riduttori PAM o motoriduttori, per le versioni contrassegnate con (*) chiedere l'applicabilità delle flange B5 e B14 al ns. Servizio tecnico.

NOTE:
When selecting motorised or PAM (motorflange pre-arranged) gearboxes please ask our technicians availability of B5 and B14 flanges on the version marked (*).

HINWEIS:
Während der Auswahl (der motorisierte oder PAM Getriebe – mit Motorflansch aufgebaut) bitte unsere Techniker die Möglichkeit B5/B14 Flansch auf der benötigte Ausführung befragen.

2.3 Versioni

2.3 Versions

2.3 Ausführungen

CR

CB

—

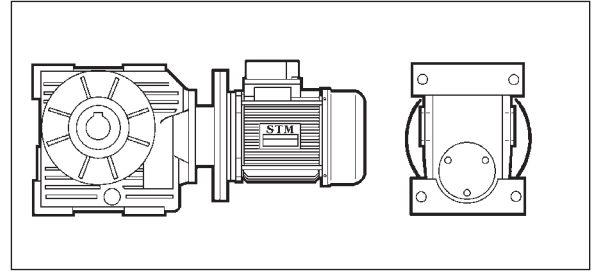
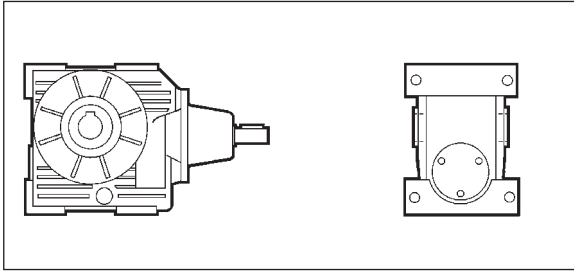

F, F1,
F2, F3, F4

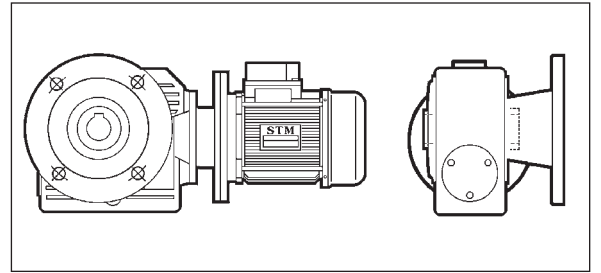
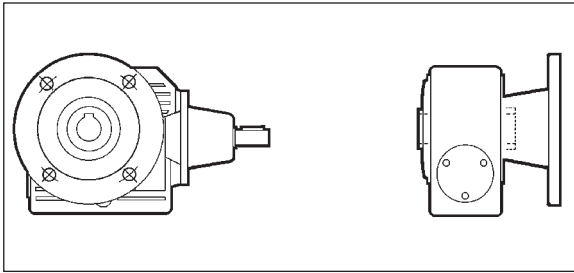

/F, /F1,
/F2, /F3, /F4

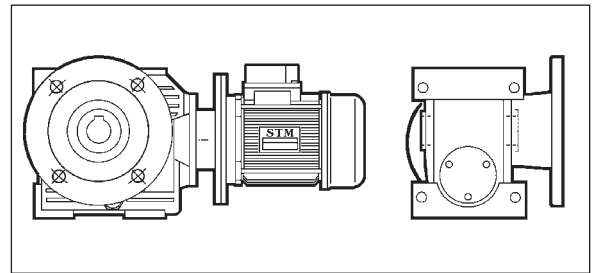
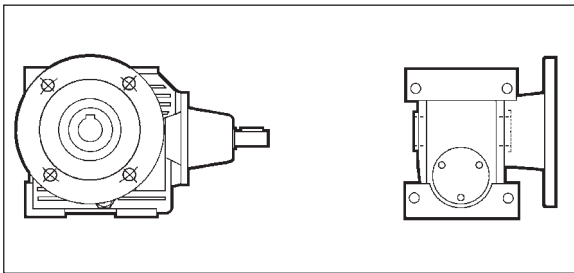

P

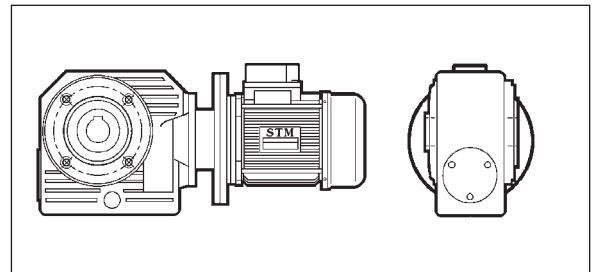
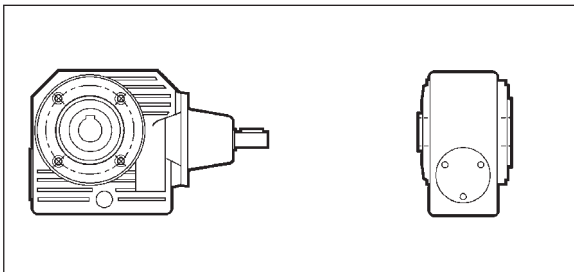

STANDARD

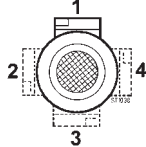

Posizione morsetti
Terminal board position
Lage des Klemmenkastens

Senso di rotazione standard
Standard direction of rotation
Drehrichtung Standard

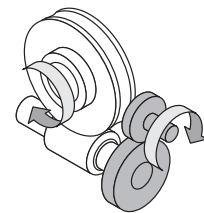

Il senso dell'elica è destro
The helix is right-handed
Die Schnecke ist rechtsgängig



2.4 Lubrificazione

2.4 Lubrication

2.4 Schmierung



Lubrificazione riduttori
Gearboxes lubrication
Schmierung Getriebes

RI - RMI

Generalità

Si consiglia l'uso di oli a base sintetica. Vedere a tale proposito le indicazioni riportate nel capitolo 1, paragrafo 1.6 e 1.2.. Nella tab. 2.2 sono riportati i quantitativi di olio necessari per il corretto funzionamento dei riduttori.

Prescrizioni in fase di ordine e stato di fornitura

I riduttori delle grandezze 28, 40, 50, 63, 70, 85 sono forniti completi di olio sintetico di viscosità ISO 320. Per questi riduttori **non è necessario** specificare la posizione di montaggio.

I riduttori delle grandezze 110, 130, 150, 180 sono forniti predisposti per lubrificazione ad olio ma privi di lubrificante il quale potrà essere fornito a richiesta. Per questi riduttori **è necessario** specificare la posizione di montaggio.

General information

The use of synthetic oil is recommended. (see details in Chapter 1, paragraph 1.6 and 1.2). Tab. 2.2 shows the quantities of oil required for correct worm gearbox performance.

Ordering phase requirements and state of supply

Worm gearboxes sizes 28, 40, 50, 63, 70, and 85 come supplied with ISO 320 viscosity synthetic oil.

It is not necessary to specify mounting positions with these worm gearboxes.

Size 110, 130, 150, 180 worm gearboxes require oil lubrication but are supplied without lubricant that can be requested separately. It is necessary to specify the mounting position for these worm gearboxes.

Allgemeines

Der Einsatz von synthetischem Öl wird empfohlen. (Siehe diesbezüglich die Hinweise im Kapitel 1, abschnitt 1.6 und 1.2. In der Tabelle Tab. 2.2 werden die erforderlichen Ölfüllmengen für einen störungsfreien Betrieb der Getriebe aufgeführt.

Vorgaben für die bestellung und den lieferzustand

Die Getriebe in den Baugrößen 28, 40, 50, 63, 70 und 85 werden komplett mit Synthetiköl mit einer Viskosität ISO 320 geliefert. Für diese Getriebe **muss** die Einbaulage **nicht** angegeben werden. Die Getriebe in den Baugrößen 110, 130, 150, 180 sind bei der Lieferung für die Ölschmierung vorbereitet, enthalten jedoch kein Schmiermittel. Dieses kann auf Anfrage geliefert werden. Für diese Getriebe **muss** die Einbaulage verbindlich angegeben werden.

Posizioni di montaggio RI-RMI

Mounting positions RI-RMI

Montagepositionen RI-RMI

| | | | | | | |
|--|-----------|-----------|-----------|-----------|-----------|-----------|
| | | | | | | |
| | | | | | | |
| | | | | | | |
| | | | | | | |
| | M1 | M2 | M3 | M4 | M5 | M6 |

- ▽ Carico / Breather plug / Nachfüllen - Entlüftung
- Livello / Level plug / Pegel
- ▼ Scarico / Drain plug / Auslauf

* Disponibile su richiesta / Available on request / Erbältheb auf Anfrage



Tab. 2.2

| Quantità di lubrificante / Lubricant Quantity / Schmiermittelmenge (kg) | | | | | | | | | |
|---|---|--------------------|----|----|----|----|---|--|--|
| RI - RMI | Posizioni di montaggio Mounting Positions Montagepositionen (S,I,D,F) | | | | | | Stato di fornitura State of supply Lieferzustand | n°. tappi olio No. of plugs Anzahl Schrauben | Posizione di montaggio Mounting position Montageposition |
| | M1 | M2 | M3 | M4 | M5 | M6 | | | |
| 28 | 0.045 | | | | | | Riduttori forniti completi di lubrificante sintetico Gearboxes supplied with synthetic oil Getriebe werden mit synthetischem Öl geliefert | 1 | Non necessaria Not necessary Nicht erforderlich |
| 40 | 0.100 | | | | | | | 1 | |
| 50 | 0.190 | | | | | | | 1 | |
| 63 | 0.450 | | | | | | | 1 | |
| 70 | 0.600 | | | | | | | 1 | |
| 85 | 1.300 | | | | | | 3 (S,I,D) 4 (FL,F1,F2,F3) | Necessaria Necessary Erforderlich | |
| 110 | 2.6 | 2.1 ⁽¹⁾ | | | | | 3 (S,I,D) 4 (FL,F1,F2,F3) | | |
| 130 | 4.1 | 2.9 ⁽¹⁾ | | | | | 3 (S,I,D) 4 (FL) | | |
| 150 | 6.0 | 5.0 ⁽¹⁾ | | | | | 3 (S,I,D) 4 (FL) | | |
| 180 | 11.0 | 9.0 ⁽¹⁾ | | | | | 3 (S,I,D) 4 (FL,F1) | | |
| RMI...G | Posizioni di montaggio Mounting Positions Montagepositionen (S,I,D,F) | | | | | | Stato di fornitura State of supply Lieferzustand | n°. tappi olio No. of plugs Anzahl Schrauben | Posizione di montaggio Mounting position Montageposition |
|  | M1 | M2 | M3 | M4 | M5 | M6 | | | |
| 40 | 0.100 | | | | | | Riduttori forniti completi di lubrificante sintetico Gearboxes supplied with synthetic oil Getriebe werden mit synthetischem Öl geliefert | 1 | Non necessaria Not necessary Nicht erforderlich |
| 50 | 0.150 | | | | | | | 1 | |
| 63 | 0.300 | | | | | | | 1 | |

(1) Quantità indicative; durante il riempimento attenersi alla spia di livello.

(1) Indicative quantities, check the oil sight glass during filling.

(1) Richtungsweisende Mengen, bei der Auffüllung auf das Füllstand-Kontrollfenster Bezug nehmen.

A) Nei riduttori nelle grandezze 110, 130, 150, 180 è necessario in fase d'ordine indicare la posizione di montaggio sia se i riduttori sono richiesti con olio sia privi di lubrificante. Particolare attenzione va posta per i riduttori montati nelle posizioni M3 e M4 che sono forniti con il cuscinetto schermato.

A) *When ordering size 110, 130, 150, 180 worm gearboxes it is necessary to indicate the mounting position whether the worm gearbox is requested with oil or without lubricant. Particular attention should be paid to worm gearboxes with a shielded bearing mounted in positions M3 and M4.*

A) Für die Getriebe in den Baugrößen 110, 130, 150 und 180 muss in der Auftragsphase die Einbaulage verbindlich angegeben werden. Dies gilt sowohl für die Bestellung von mit Öl gefüllten Getrieben als auch für Getriebe ohne Ölfüllung. Besondere Aufmerksamkeit sollte den Getrieben zukommen, die in den Einbaulagen M3 und M4 montiert werden und mit abgeschirmtem Lager geliefert werden.

N.B. Se in fase d'ordine la posizione di montaggio è omessa, il riduttore verrà fornito con i tappi predisposti per la posizione M1

N.B. If the mounting position is not specified in the order, the worm gearbox supplied will have plugs pre-arranged for position M1

Hinweis: Sollte in der Auftragsphase die Einbaulage nicht angegeben werden, wird das Getriebe mit Stopfen für die Einbaulage M1

B) Per i riduttori delle grandezze 110, 130, 150, 180 nelle posizioni M1 non fare riferimento alla spia di livello ma attenersi ai quantitativi indicati.

B) For size 110, 130, 150, 180 worm gearboxes in position M1 do not refer to the oil level sight glass during filling but keep to the quantities indicated by the manufacturer.

B) Bei den Getrieben der Baugrößen 110, 130, 150, 180 in den Einbaulagen M1 ist nicht auf das Füllstand-Kontrollfenster, sondern auf die angegebenen Mengen Bezug zu nehmen.

C) Il tappo di sfogo è allegato solo nei riduttori che hanno più di un tappo olio.

C) A breather plug is supplied only with worm gearboxes that have more than one oil plug.

C) Der Entlüftungstopfen ist lediglich bei den Getrieben vorhanden, die über mehr als einen Ölfüllstopfen verfügen.

D) Nei riduttori dove è necessario specificare la posizione di montaggio, la posizione richiesta è indicata nella targhetta del riduttore.

D) The gearboxes that need a specific assembling position have the indication of it on the label of the gearbox.

D) In den Getrieben in dem man die Montage Position angeben soll, findet man die angefragte Position auf dem Typenschild des Getriebes.

N.B.:
Per i riduttori RMI e CRMI che rientrano nelle condizioni indicate dalla nota 3 a pag. 44, si sconsigliano le posizioni di montaggio M3 e M4.

NOTE:
RMI and CRMI gearboxes as per definition 3 at page 44 should not be assembled in mounting positions M3 and M4.

HINWEIS:
RMI und CRMI Getriebe in der Seite 44 note 3 beschrieben müssen nicht gem. Einbaulage M3 und M4 gebaut werden.

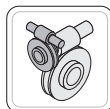

Lubrificazione riduttori Gearboxes lubrication Schmierung Getriebes

CRI - CRMI

Generalità

Si consiglia l'uso di oli a base sintetica. (Vedere a tale proposito le indicazioni riportate nel capitolo 1, paragrafo 1.6 e 1.2.)

Prescrizioni in fase d'ordine e stato di fornitura

I riduttori delle grandezze 28/28, 28/40, 40/40, 28/50, 40/50, 28/63, 40/63, 28/70, 40/70, 63/70, 40/85, 50/85, 63/85, 70/85, 50/110, 63/110, 70/110, 63/130, 70/130 sono forniti completi di olio sintetico di viscosità ISO 320.

Per questi riduttori **non è necessario** indicare la posizione di montaggio

I riduttori nelle grandezze 85/110, 85/130, 85/150, 110/150, 85/180, 110/180, 130/180 sono forniti predisposti per lubrificazione ad olio ma privi di lubrificante.

Per i riduttori 85/110, 85/130, 85/150, 85/180 **non è necessario** specificare la posizione di montaggio.

Per i riduttori 110/150, 110/180, 130/180, è **necessario** specificare la posizione di montaggio dei riduttori 110 e 130 facendo riferimento allo schema dei riduttori RMI (pag. 27).

General information

The use of synthetic oil is recommended (see details in Chapter 1, paragraph 1.6 and 1.2).

Ordering phase requirements and state of supply

Combined gearboxes sizes 28/28, 28/40, 40/40, 28/50, 40/50, 28/63, 40/63, 28/70, 40/70, 63/70, 40/85, 50/85, 63/85, 70/85, 50/110, 63/110, 70/110, 63/130, 70/130 come supplied with ISO It is not necessary to specify mounting positions with these worm gearboxes.

Combined gearboxes sizes 85/110, 85/130, 85/150, 110/150, 85/180, 110/180, 130/180 are pre-arranged for oil lubrication but supplied without lubricant.

For 85/110, 85/130, 85/150, 85/180 it is not necessary to specify mounting positions.

For 110/150, 110/180, 130/180, gearboxes it is necessary to specify the mounting position of the gearboxes 110 and 130 referring to the RMI gearbox diagram (page 27).

Allgemeines

Der Einsatz von synthetischem Öl wird empfohlen. (Siehe diesbezüglich die Hinweise im Kapitel 1, Abschnitt 1.6 und 1.2.)

Vorgaben für die bestellung und den lieferzustand

Die Getriebe in den Baugrößen 28/28, 28/40, 40/40, 28/50, 40/50, 28/63, 40/63, 28/70, 40/70, 63/70, 40/85, 50/85, 63/85, 70/85, 50/110, 63/110, 70/110, 63/130, 70/130 werden komplett mit Synthetiköl mit einer Viskosität ISO 320 geliefert.

Für diese Getriebe muss die Einbaulage nicht angegeben werden.

Die Getriebe in den Baugrößen 85/110, 85/130, 85/150, 110/150, 85/180, 110/180, 130/180 sind bei der Lieferung für die Ölschmierung vorbereitet, enthalten jedoch kein Schmiermittel Für die Getriebe 110/150, 110/180, 130/180, **muss** die Einbaulage des Getriebes 110 und 130 verbindlich angegeben werden.

Dabei ist auf den Anschlussplan der Getriebe RMI Bezug zu nehmen (Seite 27).

Tab. 2.3

| CRI - CRMI | Stato di fornitura State Of Supply Lieferzustand | Posizione di montaggio Mounting position Montageposition | Quantità di lubrificante Lubricant Quantity Schmiermittelmenge (kg) |
|---|---|--|--|
| 28/28, 28/40, 40/40, 28/50, 40/50, 28/63, 40/63, 28/70, 40/70, 50/70, 63/70, 40/85, 50/85, 63/85, 70/85 | Riduttori forniti completi di lubrificante sintetico Gearboxes supplied with synthetic oil Getriebe werden mit synthetischem Öl geliefert | Non necessaria Not necessary Nicht erforderlich | 1° Riduttore e 2° Riduttore Tabella Tab. 2.2 a pag. 28. 1° Gearbox and 2° Gearbox Tab 2.2 to page 28 1° Getriebe und 2° Getriebe Siehe Tab. 2.2 seite 28 |
| 50/110, 63/110, 70/110, 63/130, 70/130 | | Non necessaria Not necessary Nicht erforderlich | 1° Riduttore: Tabella Tab. 2.2 a pag. 28. 2° Riduttore: quantitativo M1 Tabella Tab. 2.2 a pag. 28 |
| 85/110, 85/130, 85/150, 85/180, 110/150, 110/180, 130/180 | | Non necessaria Not necessary Nicht erforderlich | 1° Gearbox: Tab. 2.2 to page 28 2° Gearbox: Look at lubricant quantity M1 Tab. 2.2 . to page 28 1° Getriebe: Siehe Tab. 2.2 seite 28 2° Getriebe: Siehe Menge M1 Tab. 2.2 seite 28 |
| 110/150, 110/180, 130/180 | Riduttori predisposti per lubrificazione ad olio Gearboxes supplied ready for oil lubrication Getriebe sind für Ölschmierung vorgesehen | Necessaria Necessary Erforderlich | 1° Riduttore: vedere posizione di montaggio indicata in targhetta e riempire con quantitativo secondo Tab.2.2 a pag. 28 2° Riduttore: quantitativo M1 tabella Tab. 2.2 a pag. 28 1° Gearbox: Look at Mounting Position on the label of the gearbox and filling keep with lubricant quantity Tab. 2.2 to page 28 2° Gearbox: Look at lubricant quantity M1 Tab. 2.2 to page 28 1° Getriebe: Siehe Aufbau auf dem typenschild gezeichnet und abfüllen gem menge Tab. 2.2 seite 28 2° Getriebe: Siehe Menge M1 Tab. 2.2 seite 28 |



Lubrificazione riduttori Gearboxes lubrication Schmierung Getriebes

CR - CB

Generalità

Questi riduttori sono composti da un cinematismo misto costituito da una precoppia ad ingranaggi anteposta ad una coppia vite senza fine - corona.

Si consiglia l'uso di oli a base sintetica. (Vedere a tale proposito le indicazioni riportate nel capitolo 1, paragrafo 1.6 e 1.2).

Nella tabella Tab. 2.4 sono riportati i quantitativi di olio necessari per il corretto funzionamento dei riduttori.

General information

These gear units are composed of a mixed kinematic motion made up of a geared pre-torque unit placed before a dual-crown worm screw.

The use of synthetic oil is recommended (see details in Chapter 1, paragraph 1.6 and 1.2).

Tab. 2.4 shows the quantities of oil required for correct gear unit performance.

Allgemeines

Diese Getriebe bestehen aus einem Hybridgetriebe, mit einem Vorstadium mit Zahnradern vor einem Schnecken-Kranz-Stadium. Der Einsatz von synthetischem Öl wird empfohlen. (Siehe diesbezüglich die Hinweise im Kapitel 1, Abschnitt 1.6 und 1.2).

In der Tabelle Tab 2.4 werden die erforderlichen Öfüllmengen für einen störungsfreien Betrieb der Getriebe aufgeführt.



Prescrizioni in fase d'ordine e stato di fornitura

I riduttori delle grandezze 40,50,70 sono forniti completi di olio sintetico di viscosità ISO 320.

Per questi riduttori ad esclusione della grandezza 40 è **necessario** specificare la posizione di montaggio.

I riduttori nelle grandezze 85-110 sono forniti predisposti per lubrificazione ad olio ma privi di lubrificante il quale potrà essere fornito a richiesta.

Per questi riduttori è **necessario** specificare la posizione di montaggio.

Ordering phase requirements and state of supply

Gear unit sizes 40, 50, 70 come supplied with ISO 320 viscosity synthetic oil

It is necessary to specify mounting positions for these gear units with the exception of size 40.

Size 85 and 110 gear units are supplied dry but pre-arranged to be oil-lubricated. The required lubricant can be separately requested.

It is necessary to specify the mounting position with these gear units.

Vorgaben für die bestellung und den lieferzustand

Die Getriebe in den Baugrößen 40, 50 und 70 werden komplett mit Synthetiköl mit einer Viskosität ISO 320 geliefert.

Für diese Getriebe **muss**, mit Ausnahme der Baugröße 40, die Einbaulage verbindlich angegeben werden.

Die Getriebe in den Baugrößen 85.110 sind bei der Lieferung für die Ölschmierung vorbereitet, enthalten jedoch kein Schmiermittel. Dieses kann auf Anfrage geliefert werden.

Für diese Getriebe **muss** die Einbaulage verbindlich angegeben werden.

Posizioni di montaggio CR-CB

Mounting positions CR-CB

Montagepositionen CR-CB

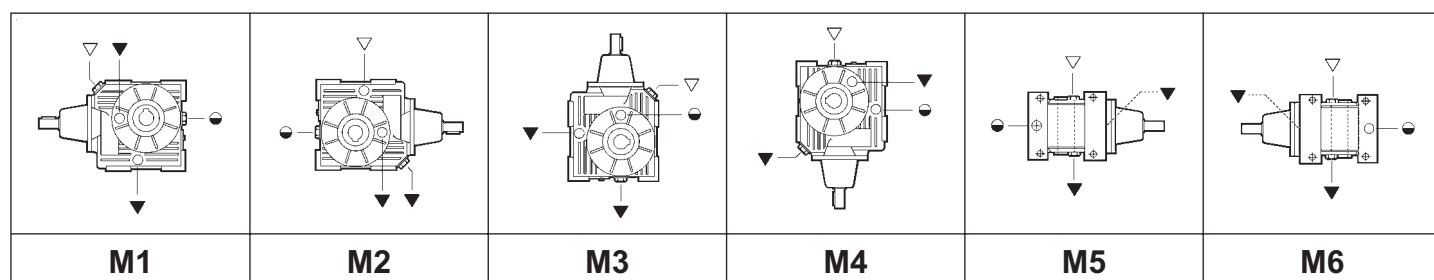

▽ Carico / Breather plug / Nachfüllen - Entlüftung
● Livello / Level plug / Pegel
▼ Scarico / Drain plug / Auslauf



Tab. 2.4

| Quantità di lubrificante / Lubricant Quantity / Schmiermittelmenge (Kg) | | | | | |
|---|---|--------------|---|--|--|
| CR - CB | Posizioni di montaggio / Mounting Positions / Montagepositionen | | Stato di fornitura / State Of Supply / Lieferzustand | n°. tappi olio / No. of plugs / Anzahl Schrauben | Posizione di montaggio / Mounting position / Montageposition |
| | M1 - M5 - M6 | M2 - M3 - M4 | | | |
| 40 | 0.260 | | Riduttori forniti completi di lubrificante sintetico / Gearboxes supplied with synthetic oil / Getriebe werden mit synthetischem Öl geliefert | 1 | Non necessaria / Not necessary / Nicht erforderlich |
| 50 | 0.440 | 0.600 | | 1 | Necessaria / Necessary / Erforderlich |
| 70 | 0.950 | 1.3 | | 1 | |
| 85 | 1.55 | 2.8 | Riduttori predisposti per lubrificazione ad olio / Gearboxes supplied ready for oil lubrication / Getriebe sind für Ölschmierung vorbereitet | 4 | Necessaria / Necessary / Erforderlich |
| 110 | 3.6 | 6.0 | | 4 | |

Attenzione!

- A) **E' necessario** indicare in fase d'ordine la posizione di montaggio. Se omessa, il riduttore verrà fornito con i tappi predisposti per la posizione M1.
- B) Durante il riempimento attenersi ai quantitativi poiché in alcuni casi il livello del lubrificante oltrepassa la spia di livello.
- C) Il tappo di sfiato è allegato solo nei riduttori che hanno più di un tappo olio.
- D) Nei riduttori dove è necessario specificare la posizione di montaggio, la posizione richiesta è indicata nella targhetta del riduttore.

Attenzione!

- A) **It is necessary** to specify the mounting position when ordering. If the mounting position is not specified in the ordering phase, the gear unit supplied will have plugs pre-arranged for position M1.
- B) During filling keep to the required quantities as in some cases the level of the lubricant exceeds the level shown by the indicator.
- C) A breather plug is enclosed only with gear units that have more than one oil plug.
- D) The gearboxes that need a specific assembling position have the indication of it on the label of the gearbox.

Attenzione!

- A) In der Auftragsphase **muss** die Einbaulage verbindlich angegeben werden. Sollte dies nicht erfolgen, wird das Getriebe mit Stopfen für die Einbaulage M1.
- B) Für die Auffüllung sind die angegebenen Mengen zu beachten, da in einigen Fällen der Füllstand des Schmiermittels das Füllstands-Kontrollfenster übersteigt.
- C) Der Entlüftungsstopfen ist lediglich bei den Getrieben vorhanden, die über mehr als einen Ölfüllstopfen verfügen.
- D) In den Getrieben in dem man die Montage Position angeben soll, findet man die angefragte Position auf dem Typenschild des Getriebes.



2.5 Carichi radiali e assiali

Quando la trasmissione del moto avviene tramite meccanismi che generano carichi radiali sull'estremità dell'albero, è necessario verificare che i valori risultanti non eccedono quelli indicati nelle tabelle.

Nella Tab. 2.5 - 2.6 sono riportati i valori dei carichi radiali ammissibili per l'albero veloce (Fr_1). Come carico assiale ammissibile contemporaneo si ha:

$$Fa_1 = 0.2 \times Fr_1$$

Tab. 2.5



RI



CRI

| n_1 min^{-1} | Fr_1 (N) | | | | | | | | | |
|----------------------------|------------|-----|-----|-----|-----|------|------|------|------|------|
| | RI - CRI | | | | | | | | | |
| | 28 | 40 | 50 | 63 | 70 | 85 | 110 | 130 | 150 | 180 |
| 2800 | 51 | 187 | 272 | 357 | 425 | 595 | 850 | 1360 | 1870 | 2125 |
| 1400 | 60 | 220 | 320 | 420 | 500 | 700 | 1000 | 1600 | 2200 | 2500 |
| 900 | 60 | 250 | 350 | 460 | 530 | 800 | 1200 | 1800 | 2350 | 2700 |
| 700 | 70 | 280 | 400 | 500 | 570 | 900 | 1300 | 2000 | 2500 | 3000 |
| 500 | 70 | 310 | 450 | 530 | 600 | 1000 | 1450 | 2200 | 2700 | 3200 |

Tab. 2.6



CR

| n_1 min^{-1} | Fr_1 (N) | | | | |
|----------------------------|------------|-----|-----|------|------|
| | CR | | | | |
| | 40 | 50 | 70 | 85 | 110 |
| 2800 | 468 | 510 | 723 | 808 | 1275 |
| 1400 | 550 | 600 | 850 | 950 | 1500 |
| 900 | 605 | 660 | 935 | 1045 | 1650 |

In Tab. 2.7 - 2.8 sono riportati i valori dei carichi radiali ammissibili per l'albero lento (Fr_2). Come carico assiale ammissibile contemporaneo si ha:

$$Fa_2 = 0.2 \times Fr_2$$

Tab. 2.7

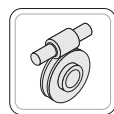
RI
RMICRI
CRMI

| n_2 min^{-1} | Fr_2 (N) | | | | | | | | | |
|----------------------------|-----------------------|------|------|------|------|------|------|-------|-------|-------|
| | RI - RMI - CRI - CRMI | | | | | | | | | |
| | 28 | 40 | 50 | 63 | 70 | 85 | 110 | 130 | 150 | 180 |
| 400 | 506 | 686 | 925 | 946 | 1279 | 1626 | 2168 | 2890 | 4263 | 4516 |
| 280 | 595 | 808 | 1088 | 1114 | 1505 | 1913 | 2550 | 3400 | 5015 | 5313 |
| 200 | 700 | 950 | 1280 | 1310 | 1770 | 2250 | 3000 | 4000 | 5900 | 6250 |
| 140 | 750 | 1050 | 1450 | 1680 | 2350 | 2400 | 3150 | 4250 | 6700 | 6900 |
| 93 | 800 | 1200 | 1620 | 1740 | 2700 | 2500 | 3600 | 4800 | 7500 | 7500 |
| 70 | 900 | 1350 | 1850 | 1930 | 3100 | 2650 | 4150 | 5300 | 8400 | 8500 |
| 50 | 950 | 1500 | 2100 | 2150 | 3300 | 3560 | 4850 | 6600 | 9400 | 10300 |
| 35 | 1000 | 1600 | 2230 | 2300 | 3700 | 3850 | 5700 | 7500 | 10100 | 11500 |
| 29 | 1070 | 1700 | 2400 | 2500 | 3900 | 4400 | 6200 | 8200 | 11100 | 12500 |
| 25 | 1130 | 1800 | 2580 | 2700 | 4100 | 4620 | 6600 | 8750 | 12000 | 13400 |
| 20 | 1200 | 1950 | 2700 | 2900 | 4300 | 5150 | 7200 | 9600 | 12700 | 15200 |
| 18 | 1280 | 2100 | 2850 | 3100 | 4450 | 5500 | 7800 | 10300 | 14000 | 16300 |
| 14 | 1430 | 2300 | 3200 | 3300 | 4700 | 5800 | 8250 | 10700 | 15000 | 17000 |

Nei riduttori CRI-CRMI utilizzare i carichi a 14 min^{-1} (ovviamente i valori indicati in tabella si riferiscono al secondo riduttore).

2.5 Axial and overhung loads

Should transmission movement determine radial loads on the angular shaft end, it is necessary to make sure that resulting values do not exceed the ones indicated in the tables.

In Table 2.5 - 2.6 permissible radial load for input shaft are listed (Fr_1). Contemporary permissible axial load is given by the following formula:

$$Fa_1 = 0.2 \times Fr_1$$

2.5 Radiale und Axiale Belastungen

Wird das Wellenende auch durch Radialkräfte belastet, so muß sichergestellt werden, daß die resultierenden Werte die in der Tabelle angegebenen nicht überschreiten.

In Tabelle 2.5 - 2.6 sind die Werte der zulässigen Radialbelastungen für die Antriebswelle (Fr_1) angegeben. Die Axialbelastung beträgt dann:

$$Fa_1 = 0.2 \times Fr_1$$

In Table 2.6 - 2.8 permissible radial loads for output shaft are listed (Fr_2). Permissible axial load is given by the following formula:

$$Fa_2 = 0.2 \times Fr_2$$

In Tabelle 2.6 - 2.8 sind die Werte der zulässigen Radialbelastungen für die Abtriebswelle angegeben.

Als zulässige Axialbelastung gilt:

$$Fa_2 = 0.2 \times Fr_2$$

Use 14 min^{-1} loads in the CRI-CRMI gearboxes (obviously the values in the table refer to the second gearbox).

Bei den Getrieben CRI-CRMI sind Lasten mit 14 min^{-1} zu verwenden (die in der Tabelle angegebenen Werte beziehen sich natürlich auf das zweite Getriebe).



Tab. 2.8



**CR
CB**

| n_2 min ⁻¹ | Fr₂ (N) | | | | |
|----------------------------|---------------------------|-----------|-----------|-----------|------------|
| | CR - CB | | | | |
| | 40 | 50 | 70 | 85 | 110 |
| 30 | 1800 | 2160 | 3030 | 3390 | 4020 |
| 27 | 1880 | 2290 | 3140 | 3590 | 4170 |
| 23 | 1970 | 2400 | 3340 | 3690 | 4560 |
| 20 | 1970 | 2890 | 3580 | 3890 | 4800 |
| 16 | 2010 | 2930 | 3960 | 4490 | 6000 |
| 13 | 2010 | 2930 | 3960 | 4620 | 6230 |
| 10 | 2010 | 2930 | 3960 | 4620 | 6230 |

A richiesta possono essere fornite versioni rinforzate con cuscinetti a rulli conici sulla corona in grado di sopportare carichi superiori a quelli ammessi dalle versioni normali.

Si veda a tal proposito la tabella 2.9 - 2.10, in cui sono riportati i valori dei carichi radiali e assiali ammissibili sull'albero uscita nel caso di cuscinetti conici sulla corona. Si consiglia, in questi casi, di adottare versioni flangiate, verificando che il carico assiale venga interamente assorbito dal cuscinetto alloggiato nella flangia di fissaggio.

Si sconsiglia, invece (nei riduttori RI-RMI, CRI-CRMI) la versione a piede, in quanto la resistenza meccanica della struttura non è sufficiente a garantire la necessaria sicurezza sia statica sia dinamica (urti e sovraccarichi).

Tale soluzione non è prevista sulla grandezza 28.

In order to increase the load capacity of the gearboxes it is possible to fit taper roller bearings on to the output shaft. Such reinforced versions are available upon request.

With regard to this reinforced version, let see output radial and axial load values shown on tab. 2.9 - 2.10. It's advisable to use flange mounted versions and to make sure that the axial load is absorbed by the bearing, housed in the fixing flange.

The foot mounted version is not recommended, because the structural safety is very reduced, with regard both to static and dynamic conditions.

Please note that this solution is not available for size 28.

Für größere Belastungen stehen auf Wunsch auch verstärkte Ausführungen mit Kegelrollenlagern für die Schneckenwelle zur Verfügung.

Tabelle 2.9 - 2.10 listet die zulässigen Radial- und Axiallasten bei Verwendung von Kegelrollenlagern auf. Es wird in diesen Fällen empfohlen, Flanschausführungen zu verwenden und sicherzustellen, daß die axiale Last vollständig vom Lager, das sich im Befestigungsflansch befindet, aufgenommen wird. Die Fußversion empfiehlt sich in diesem Falle nicht, da deren Festigkeit nicht ausreicht, um die erforderliche Sicherheit gegen Stöße und Überlasten sowohl in statischer wie in dynamischer Hinsicht zu gewährleisten.

Hinweis:

Für die Baugröße 28 ist diese Lösung nicht vorgesehen.

Tab. 2.9



**RI
RMI**



**CRI
CRMI**

| CARICHI RADIALI - ASSIALI CON CUSCINETTI CONICI SULLA CORONA AXIAL AND OVERHUNG LOADS WITH TAPER ROLLER BEARINGS ON WORMWHEEL RADIALE UND AXIALE BELASTUNGEN MIT KEGELROLLENLAGERN AUF DEM SCHNECKENRAD [N] | | | | | | | | | | | | | | | | | | |
|--|-----------------|-----------------|-----------------|-----------------|-----------------|-----------------|-----------------|-----------------|-----------------|-----------------|-----------------|-----------------|-----------------|-----------------|-----------------|-----------------|-----------------|-----------------|
| n_2 (rpm) | RI - RMI | | | | | | | | | | | | | | | | | |
| | 40 | | 50 | | 63 | | 70 | | 85 | | 110 | | 130 | | 150 | | 180 | |
| | Fr ₂ | Fa ₂ | Fr ₂ | Fa ₂ | Fr ₂ | Fa ₂ | Fr ₂ | Fa ₂ | Fr ₂ | Fa ₂ | Fr ₂ | Fa ₂ | Fr ₂ | Fa ₂ | Fr ₂ | Fa ₂ | Fr ₂ | Fa ₂ |
| 400 | 2076 | 2708 | 4603 | 5325 | 4693 | 5415 | 5415 | 6588 | 5415 | 7220 | 7671 | 9837 | 7491 | 10559 | 14440 | 18772 | 17148 | 22382 |
| 280 | 2185 | 2850 | 4845 | 5605 | 4940 | 5700 | 5700 | 6935 | 5700 | 7600 | 8075 | 10355 | 7885 | 11115 | 15200 | 19760 | 18050 | 23560 |
| 200 | 2300 | 3000 | 5100 | 5900 | 5200 | 6000 | 6000 | 7300 | 6000 | 8000 | 8500 | 10900 | 8300 | 11700 | 16000 | 20800 | 19000 | 24800 |
| 140 | 2300 | 3000 | 5600 | 6500 | 5750 | 6650 | 6700 | 8200 | 6600 | 8800 | 9200 | 11800 | 8400 | 11850 | 17500 | 22700 | 20000 | 26000 |
| 93 | 2300 | 3000 | 6300 | 7300 | 6500 | 7550 | 7500 | 9150 | 7600 | 10100 | 9200 | 11800 | 9000 | 12700 | 18500 | 24000 | 21000 | 27400 |
| 70 | 2300 | 3000 | 6550 | 7600 | 6200 | 7200 | 7600 | 9300 | 6500 | 8650 | 9200 | 11800 | 9500 | 13400 | 19200 | 25000 | 22000 | 28700 |
| 50 | 2300 | 3000 | 6900 | 8000 | 6900 | 8000 | 8700 | 10600 | 7900 | 10500 | 10600 | 13600 | 10000 | 14100 | 20000 | 26000 | 23000 | 30000 |
| 35 | 2300 | 3000 | 6900 | 8000 | 6900 | 8000 | 9000 | 11000 | 9000 | 12000 | 13900 | 17800 | 12600 | 17750 | 20000 | 26000 | 23000 | 30000 |
| 29 | 2300 | 3000 | 6900 | 8000 | 6900 | 8000 | 9000 | 11000 | 9000 | 12000 | 14800 | 19000 | 13600 | 19200 | 20000 | 26000 | 23000 | 30000 |
| 25 | 2300 | 3000 | 6900 | 8000 | 6900 | 8000 | 9000 | 11000 | 9000 | 12000 | 14800 | 19000 | 14600 | 20600 | 20000 | 26000 | 23000 | 30000 |
| 20 | 2300 | 3000 | 6900 | 8000 | 6900 | 8000 | 9000 | 11000 | 9000 | 12000 | 14800 | 19000 | 15600 | 22000 | 20000 | 26000 | 23000 | 30000 |
| 18 | 2300 | 3000 | 6900 | 8000 | 6900 | 8000 | 9000 | 11000 | 9000 | 12000 | 14800 | 19000 | 15600 | 15600 | 20000 | 26000 | 23000 | 30000 |



Tab. 2.10



**CR
CB**

| CARICHI RADIALI - ASSIALI CON CUSCINETTI CONICI SULLA CORONA AXIAL AND OVERHUNG LOADS WITH TAPER ROLLER BEARINGS ON WORMWHEEL RADIALE UND AXIALE BELASTUNGEN MIT KEGELROLLENLAGERN AUF DEM SCHNECKENRAD [N] | | | | | | | | | | |
|---|----------|----------|----------|----------|----------|----------|----------|----------|----------|----------|
| n_{2-1} (min^{-1}) | CR - CB | | | | | | | | | |
| | 40 | | 50 | | 70 | | 85 | | 110 | |
| | F_{r2} | F_{a2} | F_{r2} | F_{a2} | F_{r2} | F_{a2} | F_{r2} | F_{a2} | F_{r2} | F_{a2} |
| 60 | 2300 | 3000 | 6900 | 8000 | 8600 | 10500 | 8600 | 11500 | 12200 | 15600 |
| 50 | 2300 | 3000 | 6900 | 8000 | 9000 | 11000 | 9000 | 12000 | 12800 | 16400 |
| 40 | 2300 | 3000 | 6900 | 8000 | 9000 | 11000 | 9000 | 12000 | 13700 | 17600 |
| 30 | 2300 | 3000 | 6900 | 8000 | 9000 | 11000 | 9000 | 12000 | 14400 | 18500 |
| 25 | 2300 | 3000 | 6900 | 8000 | 9000 | 11000 | 9000 | 12000 | 14800 | 19000 |
| 20 | 2300 | 3000 | 6900 | 8000 | 9000 | 11000 | 9000 | 12000 | 14800 | 19000 |
| 15 | 2300 | 3000 | 6900 | 8000 | 9000 | 11000 | 9000 | 12000 | 14800 | 19000 |
| 10 | 2300 | 3000 | 6900 | 8000 | 9000 | 11000 | 9000 | 12000 | 14800 | 19000 |
| 5 | 2300 | 3000 | 6900 | 8000 | 9000 | 11000 | 9000 | 12000 | 14800 | 19000 |

I carichi radiali indicati nelle tabelle si intendono applicati a metà della sporgenza dell'albero e sono riferiti ai riduttori operanti con fattore di servizio 1.

Valori intermedi relativi a velocità non riportate possono essere ottenuti per interpolazione considerando però che F_{r1} a 500 min^{-1} e F_{r2} a 14 min^{-1} rappresentano i carichi massimi consentiti.

Per i carichi non agenti sulla mezzeria dell'albero lento o veloce si ha:

a 0.3 della sporgenza:

$$F_{rx} = 1.25 \times F_{r1-2}$$

a 0.8 dalla sporgenza:

$$F_{rx} = 0.8 \times F_{r1-2}$$

The radial loads shown in the tables are applied on the centre line of the shaft extension and are related to gearboxes working with service factor 1.

Intermediate values of speeds that are not listed can be obtained through interpolation but it must be considered that F_{r1} at 500 min^{-1} and F_{r2} at 14 min^{-1} represent the maximum allowable loads.

For loads which are not applied on the centre line of the output or input shaft, following values will be obtained:

at 0.3 from extension:

$$F_{rx} = 1.25 \times F_{r1-2}$$

at 0.8 from extension:

$$F_{rx} = 0.8 \times F_{r1-2}$$

Bei den in der Tabelle angegebenen Radialbelastungen wird eine Kräfteinwirkung auf die Mitte des Wellenendes zugrunde gelegt; außerdem arbeiten die Getriebe mit Betriebsfaktor 1. Zwischenwerte für nicht aufgeführte Drehzahlen können durch Interpolation ermittelt werden. Hierbei ist jedoch zu berücksichtigen, daß die Werte von F_{r1} bei 500 min^{-1} und von F_{r2} bei 14 min^{-1} die Maximalbelastungen repräsentieren. Bei Lasten, die nicht auf die Mitte der Ab- bzw. Antriebswellen wirken, legt man folgende Werte zugrunde:

0.3 vom Wellenabsatz:

$$F_{rx} = 1.25 \times F_{r1-2}$$

0.8 vom Wellenabsatz:

$$F_{rx} = 0.8 \times F_{r1-2}$$

Tab. 2.11

